

ANVÄNDNINGSSOMRÅDE

Kilslidventil för media som ej angriper ingående material.

BESKRIVNING

Kilslidventil med flänsanslutning, fullt genomlopp, elastisk slid och backtätning. Styrd i ventilluset och stigande spindel.

IA 31	kilslidventil med flänsar DN 65 - 600
-------	---------------------------------------

GODKÄNNANDE

Testad och godkänd enligt SS-EN 12266.

Fläns	SS-EN 1092-1
Hus soliditet	nominell tryck PN x 1,5
Täthet	nominell tryck PN x 1,1

TEKNISKA DATA

Arbetstemperaturområde -10 - 400 °C

Max arbetstryck vid:

Temperatur	200 °C	300 °C	400 °C
PN neutrala vätskor	14	11	8
PN neutrala gaser	14	11	8

MATERIAL

Nr.	DETALJ	MATERIAL
1	Hus	GP240GH+N
2	Hussäte	X20Cr14
3	Kil	GP240GH+N
4	Kilsäte	X20Cr14
5	Spindel	X20Cr13
6	Tätning	Grafit / metall
7	Lock	GP240GH+N
8	Pinnbult	24CrMo5
9	Sexkantig mutter	Ck 35
10	Packning	Grafit



IA 31

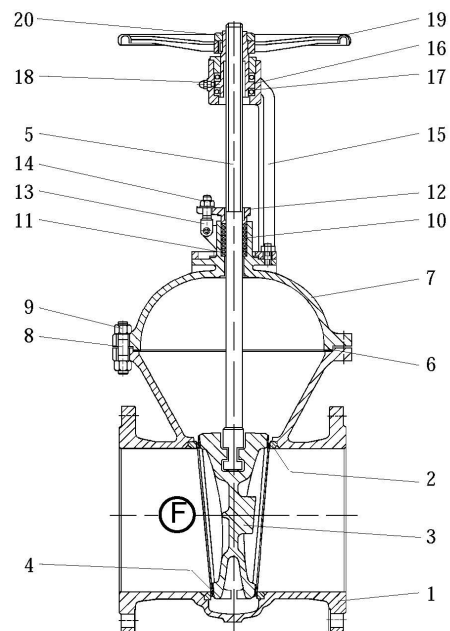

11	Nedre packboxtätning	Grafit / metall
12	Gland	GP240GH+N
13	Scharnerskruv	24CrMo5
14	Sexkantig mutter	Ck35
15	Bygel	GP240GH+N
16	Gängbussning	GJS-400-15
17	Nållager	ab DN 150
18	Smörjnippel	-
19	Ratt	GJS-400-15
20	Sexkantig mutter	Ck35

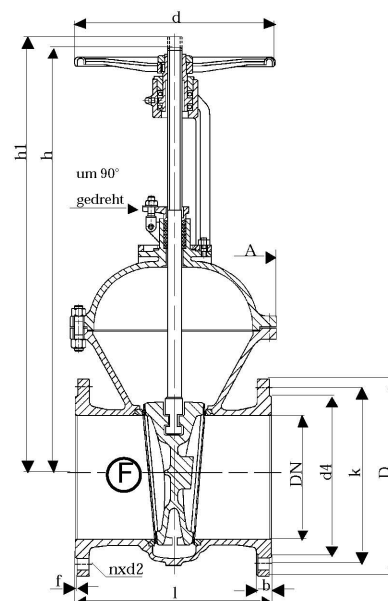

MÅTT OCH VIKT

DN	D	k	d4	d	l	h	h1	A	n	d2	b	f	Sp Ø	[Nm]	Zeta	U/Hub	[kg]
65	185	145	122	225	270	410	490	205	4	18	22	3	24x5	25	0,28	16,5	31,5
80	200	160	138	225	280	415	515	215	8	18	24	3	24x5	30	0,25	19,5	34,5
100	220	180	158	250	300	490	610	255	8	18	24	3	26x5	45	0,22	24,5	49,5
125	250	210	188	360	325	590	725	90	8	18	26	3	26x5	75	0,19	28	70,5
150	285	240	212	400	350	670	830	325	8	22	28	3	28x5	100	0,19	34	94,0
200	340	295	268	400	400	830	1050	375	12	22	30	3	32x6	200	0,16	36,5	136,5
250	405	355	320	450	450	955	1230	420	12	26	32	3	36x6	220	0,15	45,5	231,0
300	460	410	378	500	500	1145	1450	520	12	26	34	4	40x7	250	0,14	52,5	364,0
350	520	470	438	500	550	1210	1635	580	16	26	38	4	40x7	250	0,14	62,5	394,0
400	580	525	490	600	600	1390	1825	625	16	30	40	4	44x7	250	0,13	52	560,0
500	715	650	610	760	700	1730	2250	770	20	33	44	4	50x8	290	0,12	66	860,0
600	840	770	725	760	800	2120	2810	910	20	36	46	5	60x9	350	0,12	71	1210,0

BESTÄLLINGSNYCKEL

IA 31 - 65



MED RESERVATION FÖR ÄNDRINGAR OCH EVENTUELLA TRYCKFEL. PRODUKTBLADET FÅR ENDAST KOPIERAS I SIN HELHET.